

Agile Tour Strasbourg 2026



Hiaga



agile tour
STRASBOURG



REBOOT
CONSEIL

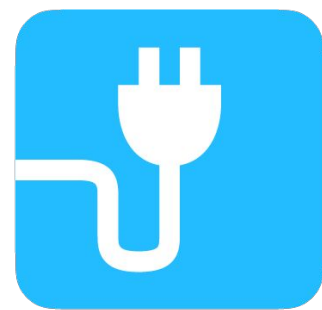

Chargemap



SHODO



MTG
Strasbourg

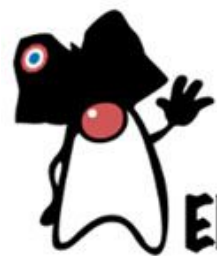

Elsass JUG

{EPITECH}

Org Topologies + Kanban

Création de valeur
à l'ère de l'IA.



Vue de l'intérieur (Le Flux)

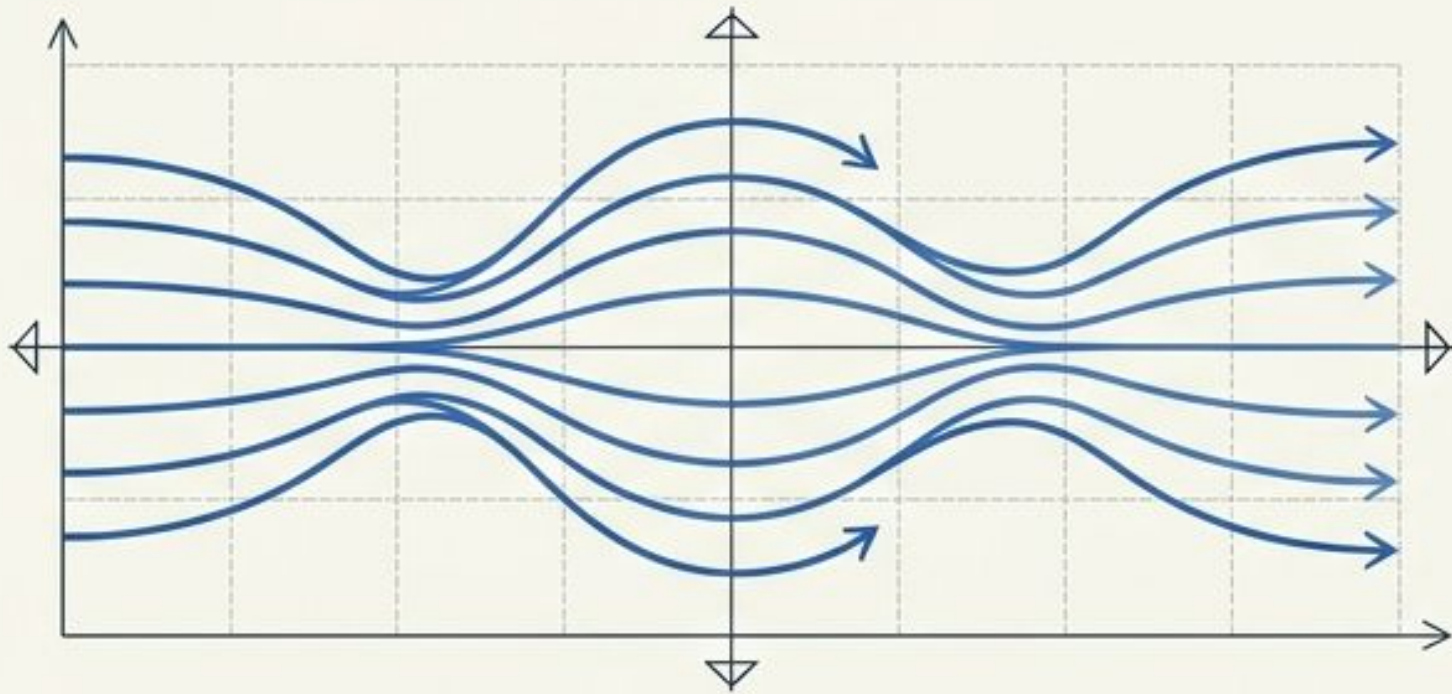

↓
Temps de cycle
en baisse

↑
Débit
en hausse

✓
Qualité
améliorée

Le flux semble parfait.

Vue de l'extérieur (La Valeur)

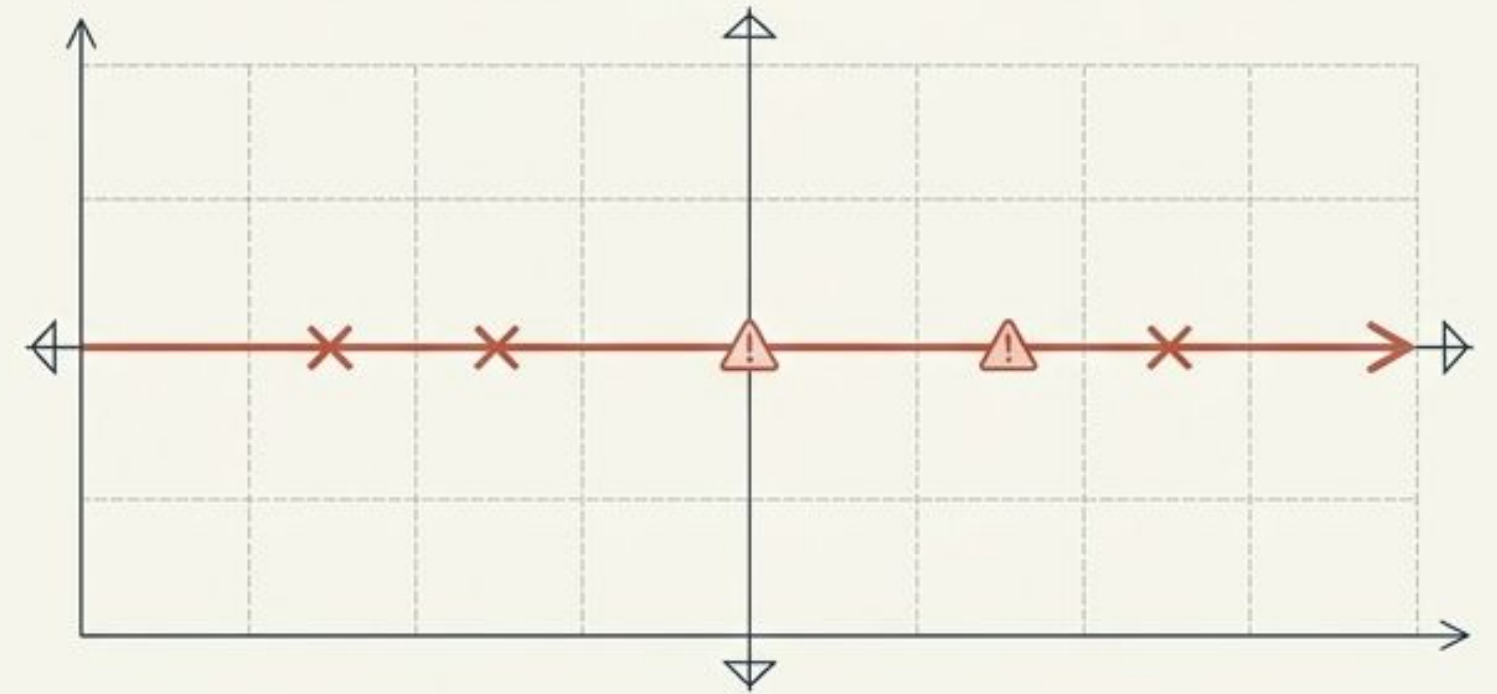

↔
Satisfaction
client inchangée

—
Impact
financier plat

✗
Résultats
stagnants

La valeur stagne.

Le paradoxe Agile : Vos indicateurs sont au vert, mais votre structure bloque l'impact global.

Le piège de l'optimisation locale

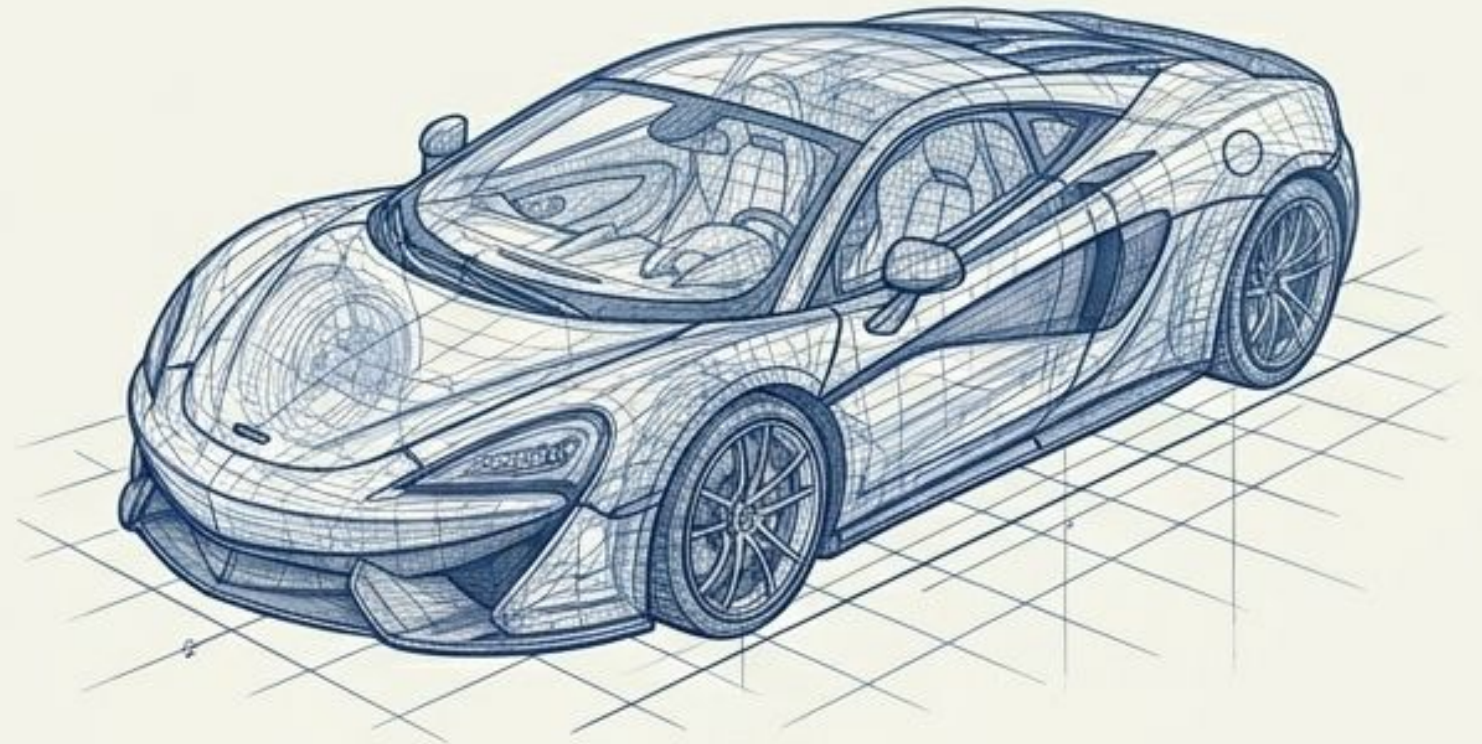
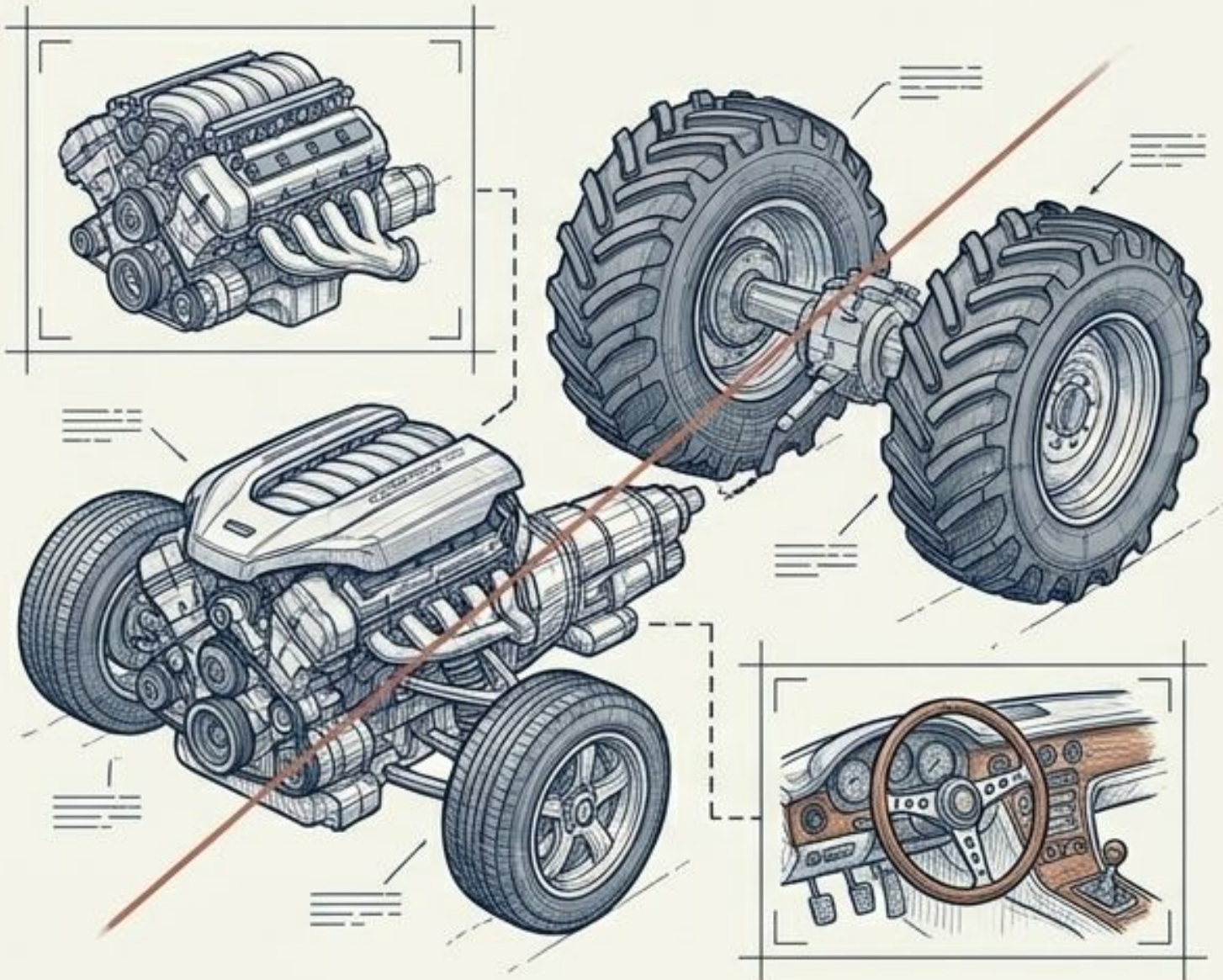

« Si vous assemblez les meilleures pièces de différentes voitures, vous n'obtiendrez pas la meilleure voiture du monde. Au mieux, une voiture qui ne fonctionne pas. » – Pr. Ackoff

L'optimisation des processus opérationnels est inutile si les mandats des équipes ne sont pas alignés sur la stratégie. Une équipe sans mandat de bout en bout ne livre que des solutions partielles.

Les symptômes vs. Le squelette

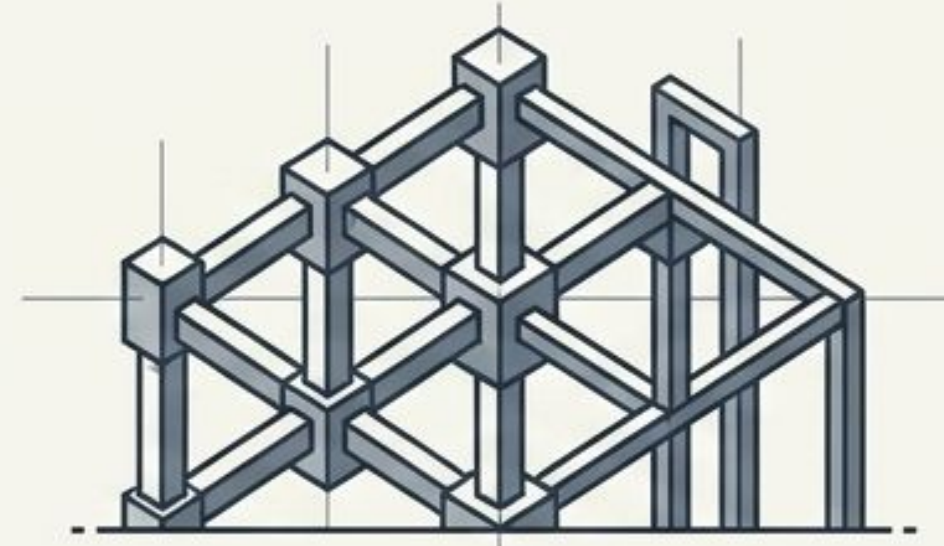
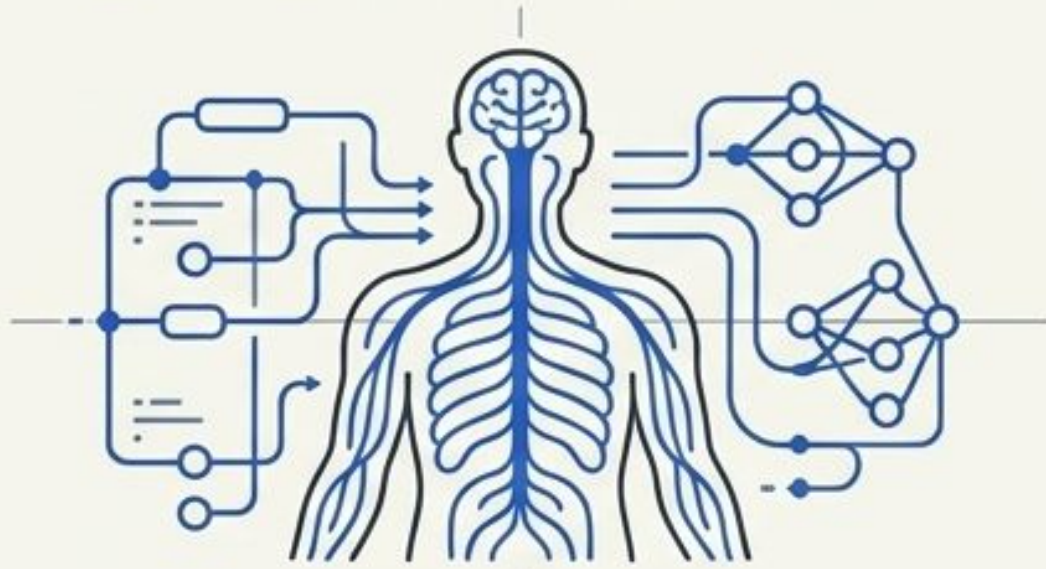

Kanban (Le système nerveux)

Focus : Optimise le flux.

Fonction : Rend visible la douleur (files d'attente, retards, variabilité).

Nature : Visualise **le travail**.

Org Topologies (Le squelette)

Focus : Repense la structure.

Fonction : Traite la cause fondamentale (**goulots d'étranglement systémiques**).

Nature : Visualise **l'organisation**.

Le Saint Graal de l'Organisation

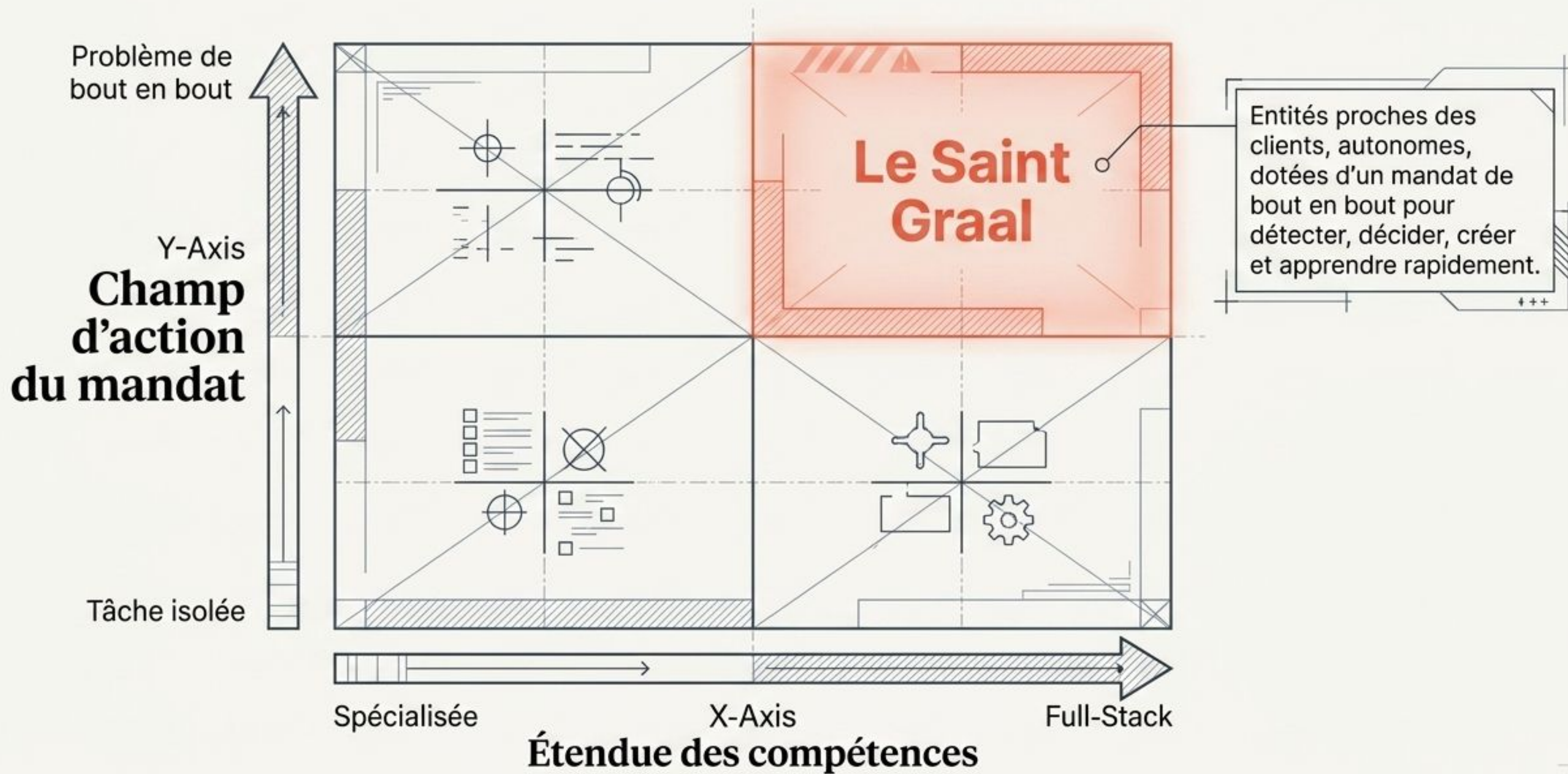

Remarque : La pertinence du cadran dépend de l'industrie (ex: la restauration rapide privilégiera la stabilité du cadran gauche).

Le cas d'usage : 50 talents, 0 alignement

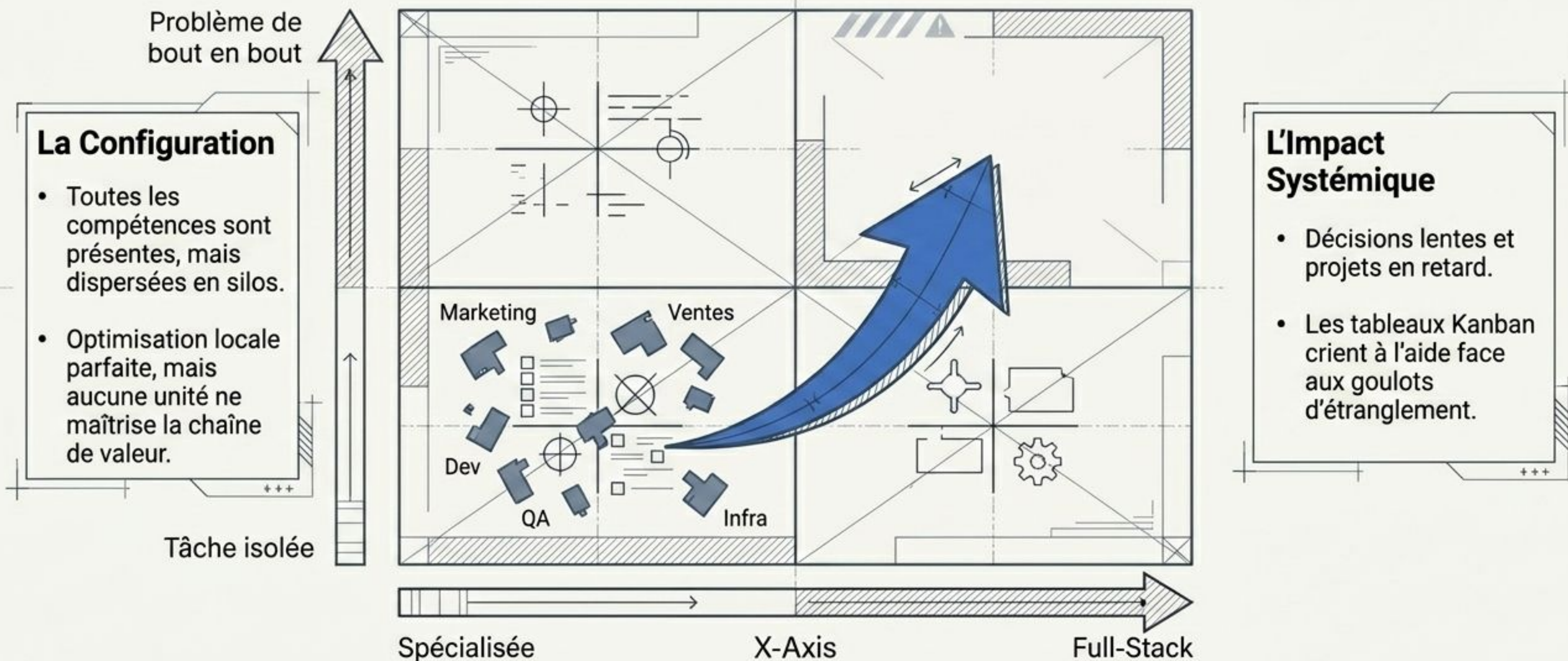

L'objectif n'est pas de « peaufiner » le Kanban, mais de fusionner les unités et d'élargir les mandats pour migrer vers la droite et vers le haut.

L'IA accélère le travail, pas l'attente



Catalyseur 1 : Gaspillage automatisé

L'IA amplifie les structures existantes. Produire plus vite en amont de files d'attente génère un vieillissement de la valeur et une explosion du WIP.



Catalyseur 2 : Le piège de l'attente

Les copilotes IA accélèrent l'individu, mais les validations inter-silos (80% du temps) restent intactes.

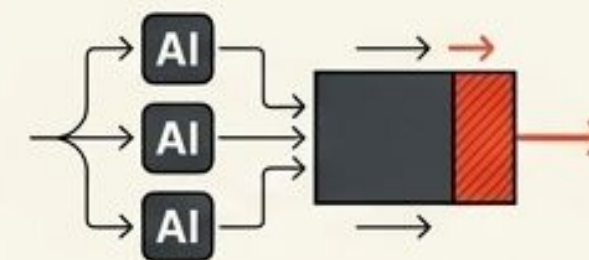

Sans redéfinir la responsabilité de bout en bout, l'IA ne fait qu'alimenter des goulots d'étranglement avec une efficacité redoutable.

L'IA exige des profils en « M »



Le Contexte

- Pour challenger l'IA et accélérer dans un monde VUCA, les équipes doivent maîtriser des domaines multiples.

La Menace



- Un système d'équipes sans mandat de bout en bout percutera un mur invisible : « Vous n'avez pas le droit de faire ça. »

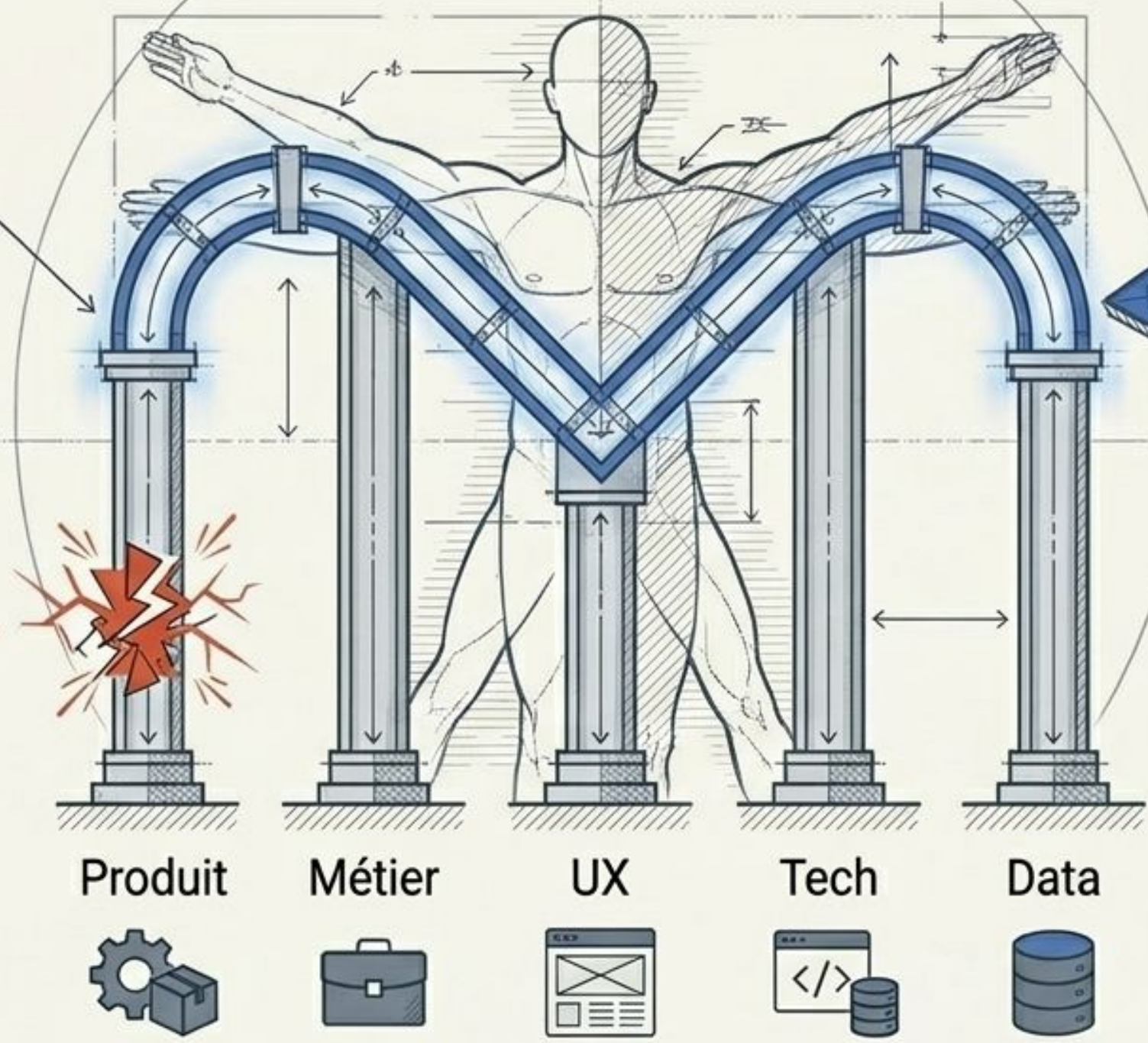

La Solution

- Des organisations adaptatives composées d'équipes « full-stack », capables d'apprendre de bout en bout pour éviter la frustration, la baisse de motivation et l'effondrement des performances.

L'équation de l'impact

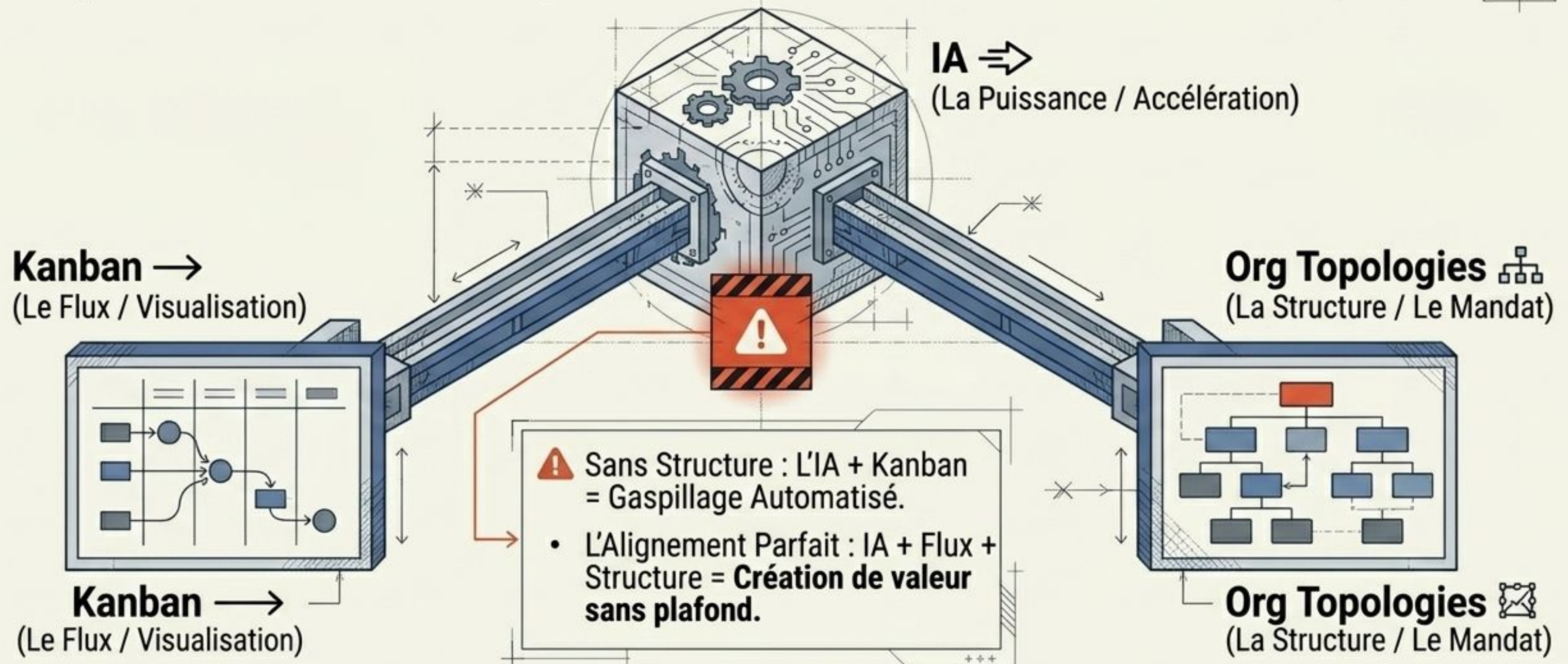
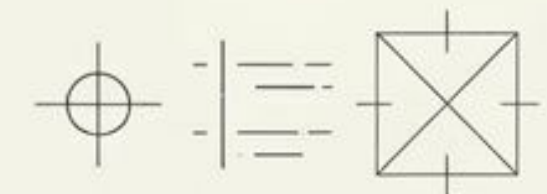

C'est la seule combinaison qui raccourcit réellement le chemin entre l'idée et l'impact.

Le diagnostic systémique

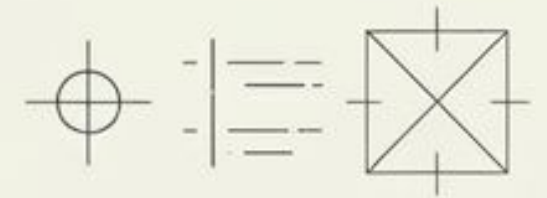

Avant de blâmer vos équipes, posez-vous ces trois questions :

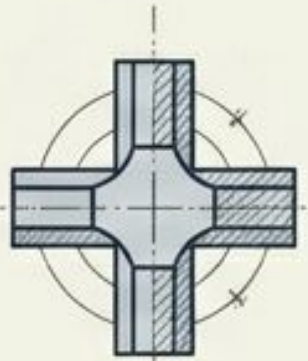

Où vos tableaux Kanban (équipe ou portefeuille) **affichent-ils** des files d'attente chroniques hors du contrôle de l'unité concernée ?



Si l'IA doublait soudainement votre vitesse de production, quelle partie de votre système s'effondrerait sous l'explosion du WIP ?



Quelle est la prochaine étape (fusionner des capacités, élargir un mandat) justifiée par vos données pour rapprocher votre organisation du « Saint Graal » en haut à droite ?

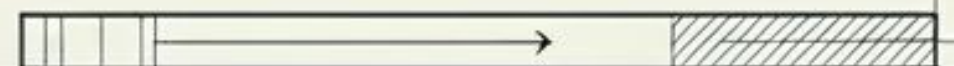



José Coignard

Coach Agile & Produit, Caisse des dépôts et consignation

Formateur Kanban – ProKanban.org
TameFlow voyager
Org Topologies certified practitioner

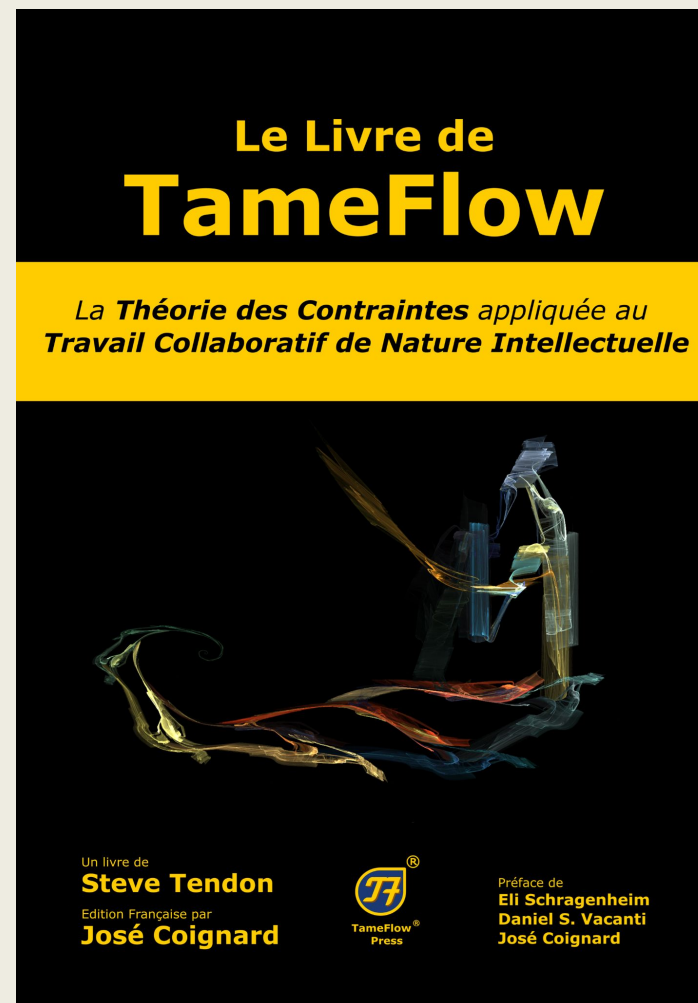

Fondateur – [Flowmizer.org](https://flowmizer.org)
Président du [Research Lab for Flow Science](https://researchlabforflowscience.com)

AI Augmented Musician – The Flowmizer
1er Album “Kanban Birth and Dreams”
2eme Album “Into The Flames of Flow”

